

<b>Beschreibung</b>	Filterdruckregler in modularer Blockbauweise mit austauschbaren Gewindeanschlussstücken. Verblockbar mit Öl ohne Verwendung von Doppelnippel. Jedes "Maxi"-Gerät kann aus einer starren Verrohrung genommen werden. Es sind hierfür lediglich die beiden Befestigungsbolzen an den Gewindestücken zu entfernen.	
<b>Medium</b>	Druckluft oder neutrale Gase	<b>Eingangsdruck</b> max. 17 bar
<b>Einstellung</b>	mit verrastbarem Einstellknopf bei B20, mit Knebel bei B21	
<b>Rücksteuerung</b>	rücksteuerbar (Sekundärentlüftung)	
<b>Manometeranschluss</b>	G $\frac{1}{4}$ beidseitig, Verschlusschrauben werden mitgeliefert	<b>Behälter</b> Metallausführung mit Sichtglas
<b>Filterelement</b>	40 $\mu$ m, wahlweise 5 $\mu$ m, aus Polypropylen	
<b>Entleerung</b>	Handablass standardmäßig, wahlweise Halbautomat oder Ablassautomat max. 12 bar	
<b>Temperaturbereich</b>	0 °C bis 70 °C, bei Verwendung von Halbautomat oder Ablassautomat 0 °C bis 50 °C	
<b>Werkstoffe</b>	Gehäuse: Zinkdruckguss Einstellknopf: glasfaserverstärkter Kunststoff bei B20 Behälter: Zinkdruckguss Elastomere: NBR	Federhaube: Zinkdruckguss Knebel: Stahl bei B21 Sichtglas: Polyurethan Innentelle: Messing und Kunststoff

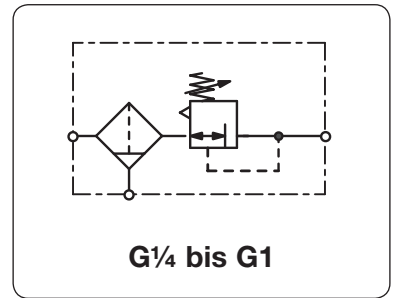

Abmessungen			Behälter-	Volumen-	Anschluss-	Druck-	Bestell-
A	B	C	Ausführung	Inhalt	strom	Regelbereich	Nummer
mm	mm	mm	aus / mit	l	m $^3$ /h*1 l/min*1	bar	

"Maxi"-Filterdruckregler								mit Handablass, rücksteuerbar, ohne Manometer Filterporenweite 40 $\mu$ m	max. 17 bar	<b>B20</b>
89	289	175	Metall/Sichtglas	0,3	132	2200	G $\frac{1}{4}$	0,2...4,0 0,3...9,0 0,5...17	<b>B20-02WJB</b> <b>B20-02WJC</b> <b>B20-02WJD</b>	
					186	3100	G $\frac{3}{8}$	0,2...4,0 0,3...9,0 0,5...17	<b>B20-03WJB</b> <b>B20-03WJC</b> <b>B20-03WJD</b>	
					288	4800	G $\frac{1}{2}$	0,2...4,0 0,3...9,0 0,5...17	<b>B20-04WJB</b> <b>B20-04WJC</b> <b>B20-04WJD</b>	
111	289	175	Metall/Sichtglas	0,3	408	6800	G $\frac{3}{4}$	0,2...4,0 0,3...9,0 0,5...17	<b>B20-06WJB</b> <b>B20-06WJC</b> <b>B20-06WJD</b>	
					420	7000	G1	0,2...4,0 0,3...9,0 0,5...17	<b>B20-08WJB</b> <b>B20-08WJC</b> <b>B20-08WJD</b>	



### Wahlweise Ausführung, es ist der entsprechende Buchstabe hinzuzufügen

<b>Knebel</b>	einschließlich Kontermutter, Bauhöhe 329 mm	B21-0 . W . .
<b>5 <math>\mu</math>m Filterelement</b>		B20-0 . WG.
<b>NPT</b>	Anschlussgewinde	B20-0 . W . .N
<b>nicht rücksteuerbar</b>	ohne Sekundärentlüftung	B20-0 . . . .K
<b>Halbautomat</b>	RK500SY, max. 12 bar	B20-0 . W . .M
<b>Ablassautomat</b>	SA605MD, max. 12 bar	B20-0 . W . .R

### Zubehör, lose beigelegt

<b>Manometer</b>	$\varnothing$ 63 mm, 0...*2 bar, G $\frac{1}{4}$	<b>MA6302-..*2</b>
<b>Befestigungswinkel</b>	Montage an der Federhaube	<b>BW45-02</b>
<b>Befestigungsmutter</b>	aus Kunststoff	<b>M45x1,5K</b>
	aus Aluminium	<b>M45x1,5A</b>
<b>Befestigungssatz</b>	aus Stahl	<b>MK20-0100</b>

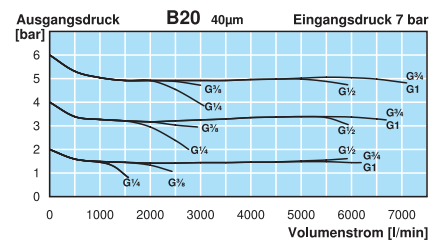
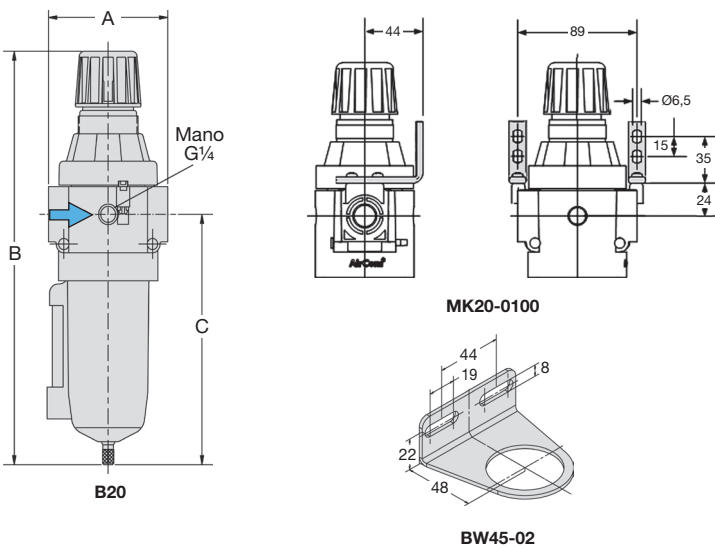

\*1 bei 7 bar Eingangsdruck, 6 bar Ausgangsdruck und 1 bar Druckabfall      \*2 04 = 0...4 bar, 10 = 0...10 bar, 25 = 0...25 bar

**Anbaugeräte:** siehe Kapitel Druckluft-Wartungseinheiten  
**Manometer:** siehe Kapitel Druckmessgeräte  
**Ersatzteile:** siehe separate Ersatzteilliste

PDF CAD  
www.aircom.net

**Bestellbeispiel:**  
**B20-02WJB**

FR  
17